

# Kompletterande instruktioner för kontroll av kingpinlådor vid lastning av trailer

Dokumentnummer  
**TÅGDOK 794**

Giltig från  
**2020-03-10**

Utgåva  
**1**

Sida  
**1 (15)**

Utgivande funktion  
**Tågföretagens Förvaltningsgrupp Lastsäkring**

---

## Innehåll

0	Inledning .....	3
1	Generella förfaranden.....	4
2	Instruktion för kingpinlådor på respektive trailervagnar .....	7
2.1	Trailervagn Sdgm <sup>s832</sup> och Sdgm <sup>s833</sup> .....	7
2.2	Trailervagn Sdggmrs(s) - T2000 "c" .....	8
2.3	Trailervagn Sdggmrs(s) – T3000e "e" .....	10
2.4	Trailervagn Sdggmrs(s) – TWIN I "g" .....	12
2.5	Trailervagn Sdggmrs(s) – TWIN II och III "g" .....	14

<b>Ändringstryck</b>	
<b>Utgåva:</b>	<b>Ändring/nr:</b>
Nr 1. 2020-03-10	Nyutgåva

## **0 Inledning**



Detta dokument är en kompletterande instruktion för kontroll av kingpinlådor på trailervagnar i samband med lastning.









Dokumentets målgrupp är

- Personer, som utför lastning järnvägsvagnar,
- Lastningsinstruktörer, som planerar och utför rådgivning till företag och lastningspersonal,
- Ledande personer som ansvarar för planering och rådgivning ang. järnvägslastning, och utförande av lastningskontroller av järnvägsvagnar mm,
- Personal som utför lastningskontroll av järnvägsvagnar.

Nyheter som är införda vid år/datum angivna på resp. sidas nedre del, är försedda med ett nyhetsstreck i höger marginal.

## 1 Generella förfaranden

På trailervagnar av typ Sdgm "1b"  och trailervagnar med kompatibilitetskod, t.ex.  d.v.s. typerna:

- "a" T4 och T4.1 - Sdgm(s) 
- "b" Sdgmrs 739, 739.0, 744 och 744.0 (DB Cargo Deutschland)
- "c" T 2000 - Sdgmrs(s) 
- "d" Mega 2 - Sdgmrs(s) 
- "e" T 5 - Sdgmss, 
- "e" T3000e - Sdgmrs(s) 
- "f" T3000 - Sdgmrs(s), 
- "g" TWIN I TWIN II och TWIN III - Sdgmrs(s), 
- "h" T 4.2 - Sdgmss 
- "i" Multaschenwagen - Sdgmrrs

måste korrekt positionering och låsning av kingpintappen kontrolleras efter inkoppling i kingpinlådan.

Följ då följande anvisningar:

### Kontroll av kingpinlådan i anslutning till att trailer lyfts vid lossning

Visuell kontroll av:

- ① – att handtag för kingpinlås på båda sidor av kingpinlådan går helt tillbaka in i bottenläget.
- ② – att kingpinlådan inte har synliga skador
- ③ – att vagnen inte är försedd med blått skadeanslag (Muster K) "får ej lastas på nytt" och ifylld skadekod **6.7.1.1 - 6.7.1.2,** **6.7.2, 6.7.6.1 och 6.7.6.2**
- ④ – att inte handtagen för kingpinlås är försedda med röd tejp

Vagn / Vagn				Muster			
Ej OK i skadekod				Får ej lastas på nytt / efter lossning till reparation			
1	2	3	4	5	6	7	8
Skadekod	Skadekod	Skadekod	Skadekod	Skadekod	Skadekod	Skadekod	Skadekod
Skadegrupp				Datum			
Skadeställe				Underskrift			
För till användning av utsläppta järnvägsbolag							

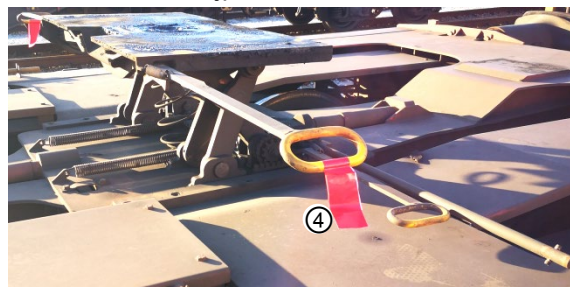

Om avvikelser enl. ①-② förekommer skall handtagen för kingpinlås förses med röd tejp ④ på båda sidor och vagnen med skadeanslag Muster K ③ (av den som utför funktionskontroll).

Om avvikelser enl. ①-④ förekommer får vagnen inte lastas med trailer.

Järnvägsföretaget ska meddelas om felet.

**Kontroll av kingpinlådan före lastning av trailer**

Visuell kontroll av:

- att vagnen inte är försedd med blått skadeanslag (Muster K) ③ och att inte handtagen för kingpinlås är försedda med röd tejp ④
- ⑤ – att underhållsmärkning enl. ägarens uppgifter eller något annat tyder på att nästa periodiska underhåll av kingpinlådan överskridits

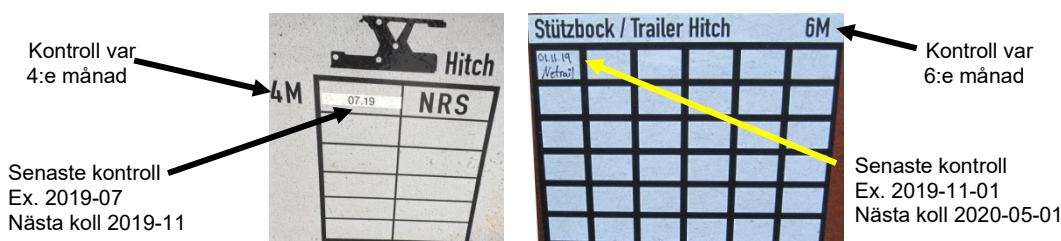

- ⑥ – att kingpinlådan inte har synliga skador.
- ⑦ – kingpinlådans alla rörliga delar är ordentligt smorda.

Funktionskontroll av:

- ⑧ – att handtagen för kingpinlås på båda sidor av kingpinlådan, efter att de dragits ut helt återgår tillbaka in i bottenläget
- ⑨ att handtagen för kingpinlås på båda sidor av kingpinlådan inte ytterligare kan tryckas in efter funktionskontrollen enl. ⑧

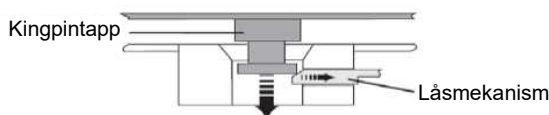
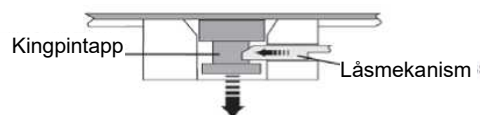
**Kingpintappen öppnar låsmekanismen automatiskt vid lastning****Låsmekanismen låses automatiskt**

Visuell kontroll av:

- ⑩ – att hacket/urtaget för fastsättning av handtagen för kingpinlås i öppet läge, på båda sidor inte är synligt

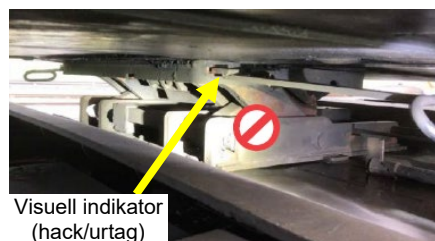
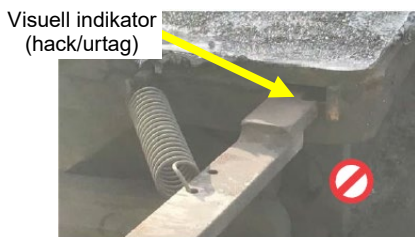

- ⑪ – att kingpinlådans höjd är korrekt inställd för trailern som ska lastas

Om avvikelser enl. ⑤-⑪ förekommer skall handtagen för kingpinlås förses med röd tejp ④ på båda sidor och vagnen med skadeanslag Muster K ③ (av den som utför funktionskontroll). Vagnen får inte lastas med trailer.

Järnvägsföretaget ska meddelas om felet.

**Kontroll av kingpinlådan vid själva lastningen av trailer**

Visuell kontroll av:

**att kingpintappen förs in i rätt position i kingpinlådans hål och att låsmekanismen fjädrar tillbaka i bottenläget.**

**Kontroll av kingpinlådan direkt efter lastningen av trailer**

Visuell kontroll av:

- ⑫ **att kingpintappen är i rätt position i kingpinlådans hål** och att kingpintappen inte är placerad vare sig framför, bakom eller vid sidan av kingpinlådan. Det får inte finnas något mellanrum mellan trailern och kingpinlådan

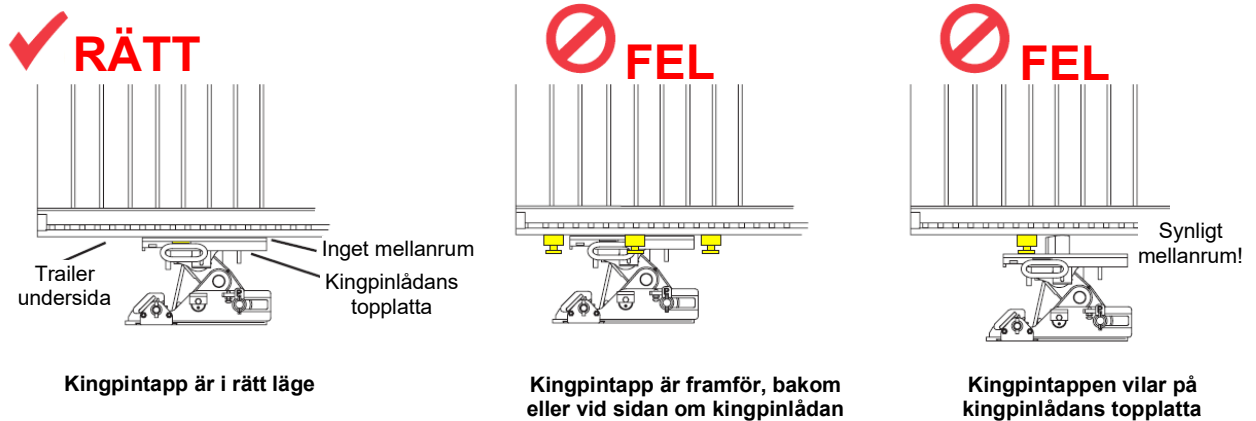

- ⑬ **att haken/indikeringen ⑩ på låshandtaget inte längre är synlig utanför kingpinlådan.** Om den fortfarande kan ses, är låsningen bristfällig.

Funktionskontroll av:

- ⑭ **att låsmekanismen fungerar korrekt och har uppnått bottenläget, genom att försöka trycka in låshandtaget.** Kan handtaget tryckas ytterligare längre in fungerar inte låsningen.

**OBS! Låshandtaget får under inga omständigheter dras ut efter lastning då det finns risk att spärren inte går tillbaka till låst läget.**

Om avvikelser enl. ⑫ förekommer **måste** trailern lastas om.

Om avvikelser enl. ⑬ och ⑭ förekommer ska handtagen för kingpinlås förses med röd tejp ④ på båda sidor och vagnen med skadeanslag Muster K ③ (av den som utför funktionskontroll). Vagnen får inte lastas med trailer.

Järnvägsföretaget ska meddelas om felet.



## 2 Instruktion för kingpinlådor på respektive trailervagnar

### 2.1 Trailervagn Sdgms<sup>832</sup> och Sdgms<sup>833</sup>



Kingpinlåda trailervagn Sdgms



#### Kontroll av låsning kingpinlåda för lastad trailer på vagn Sdgms<sup>832</sup> och Sdgms<sup>833</sup>:

- ① Låshandtaget ligger löst och vilar i bottenläget när kingpinlådan är låst.

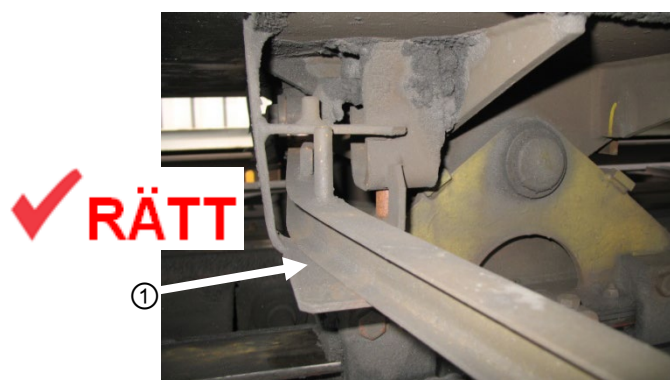

- ② När låshandtaget inte vilar i bottenläget är kingpinlådan öppen!



## 2.2 Trailervagn Sdggmrs(s) - T2000 "c"

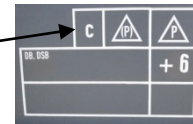

Trailervagn T2000 är utrustad med kingpinlåda  FW6160-A och FW6150E



### Kontroll av låsning kingpinlåda för lastad trailer på vagn T2000 "c":

- ① Endast låshandtaget syns när kingpinlådan är låst och
- ② indikatorn är inte synlig samt inne i lådan

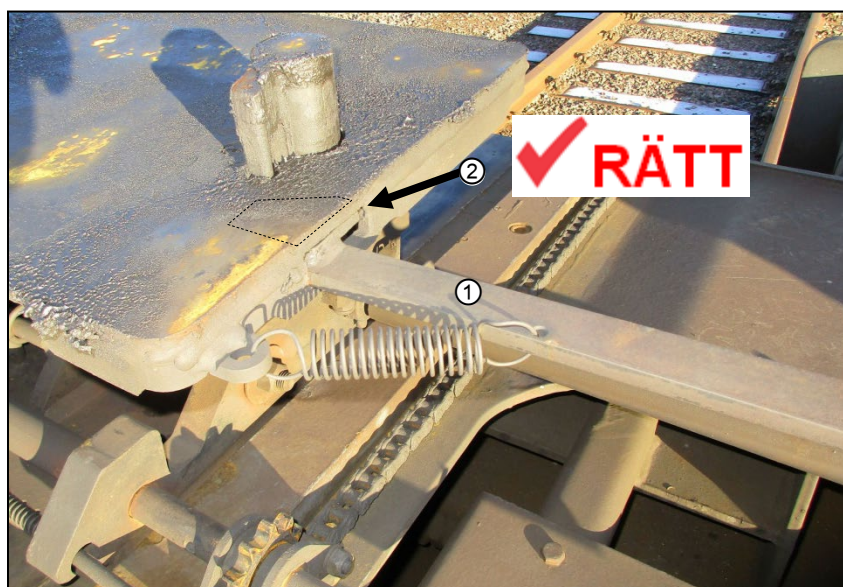



- ③ När indikatorn ovanpå låshandtaget syns, är kingpinlådan öppen!

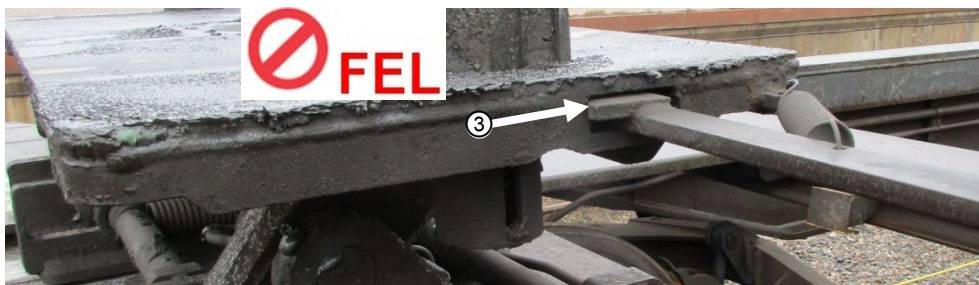
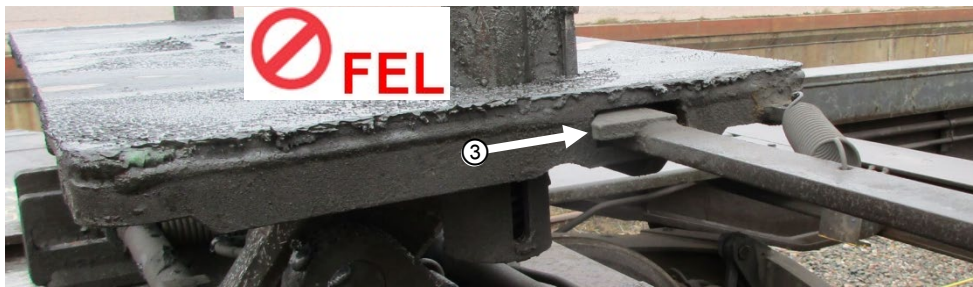
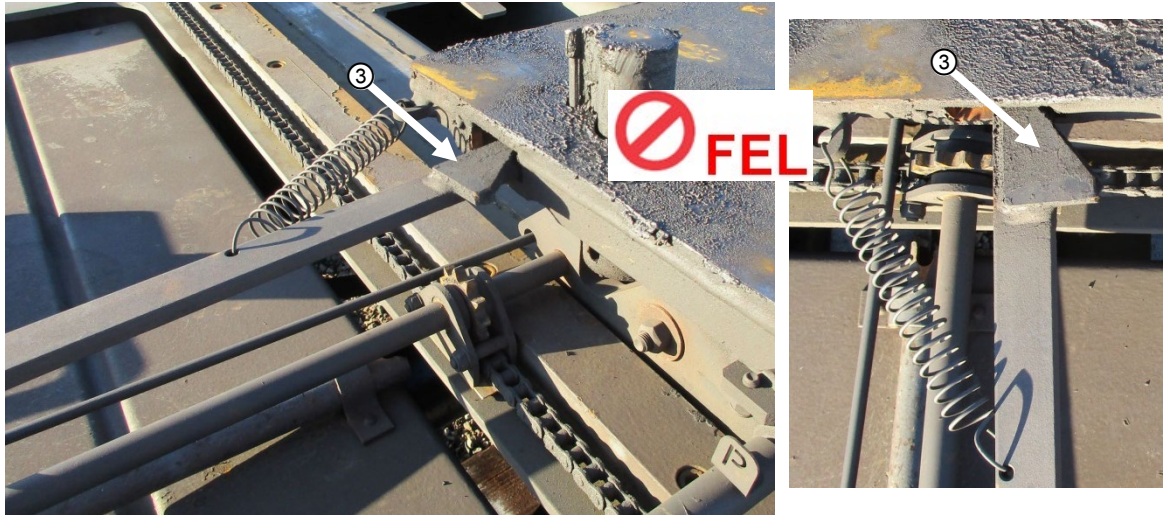

### 2.3 Trailervagn Sdggmrs(s) – T3000e ”e”

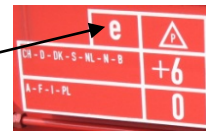

Trailervagn T3000e är utrustad med kingpinlåda MAZ 80800

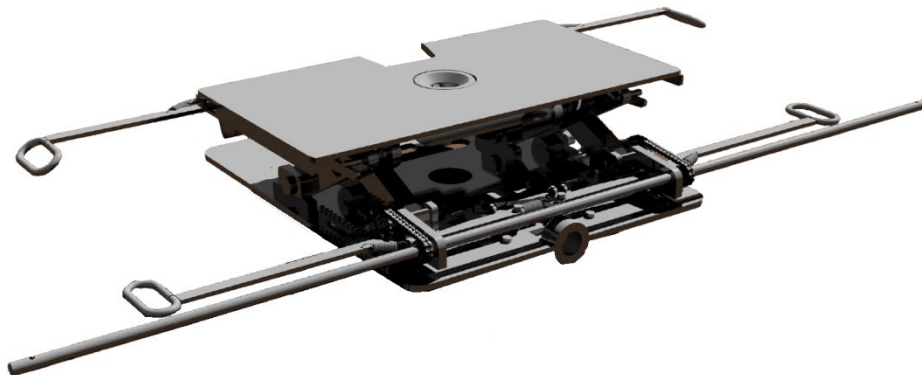

#### Kontroll av låsning kingpinlåda för lastad trailer på vagn T3000e ”e”:

- ① Låshandtaget ligger i riktning emot fjädern, som ska vara obelastad och i 90° vinkel mot kingpinlådan, när kingpinlådan är låst.

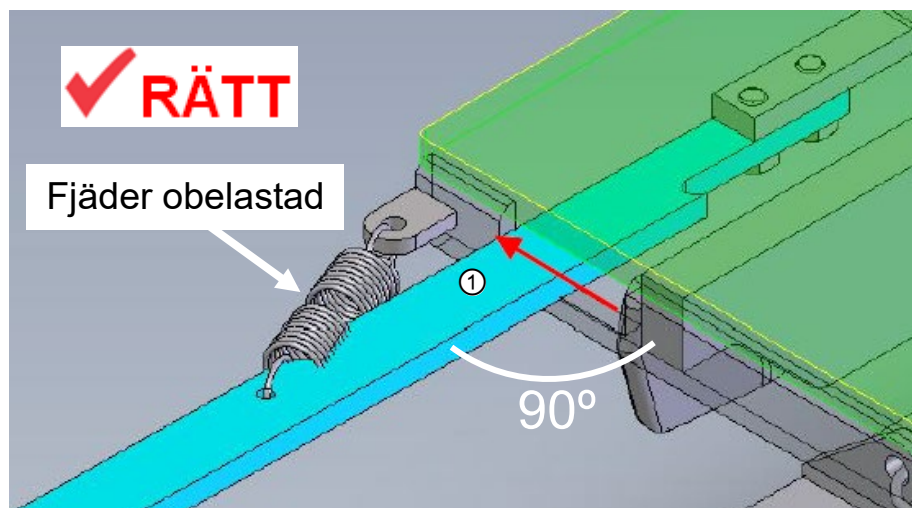



- ② När kingpinlådan är låst bildar tre bultar en triangel enl. bild.

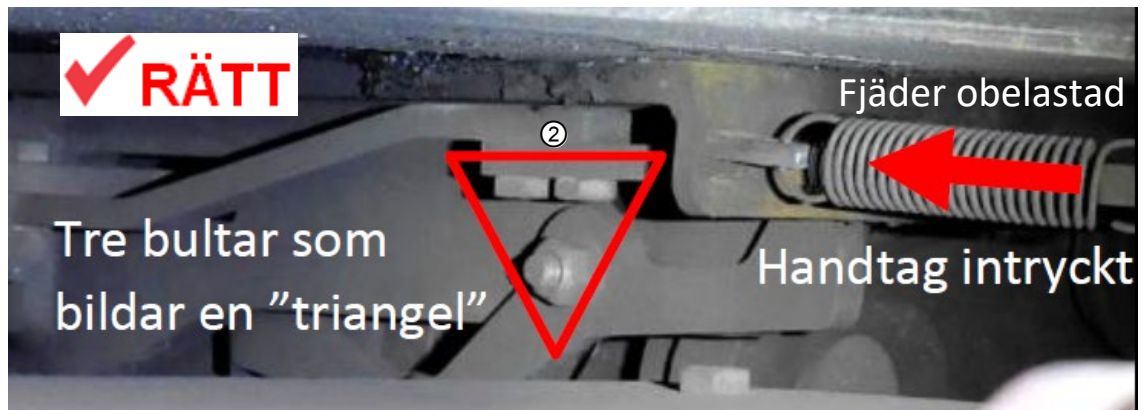

- ③ När kingpinlådan är öppen syns endast den nedre bulten av de tre enl. bild.

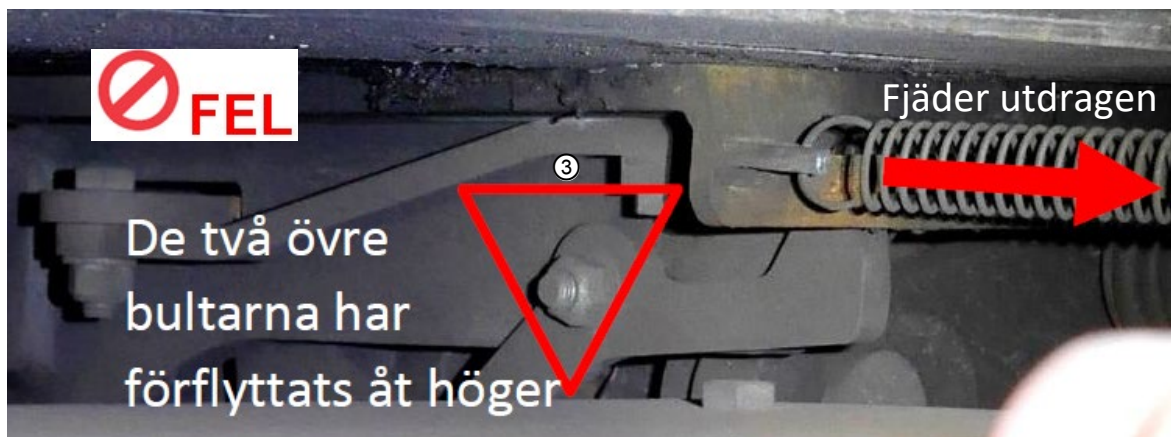

- ④ **OBS!** Vissa T3000e vagnar har kingpinlådor som saknar tre bultar i triangel.  
⑤ Då kan man kontrollera att låshandtagets fjäder är obelastad.

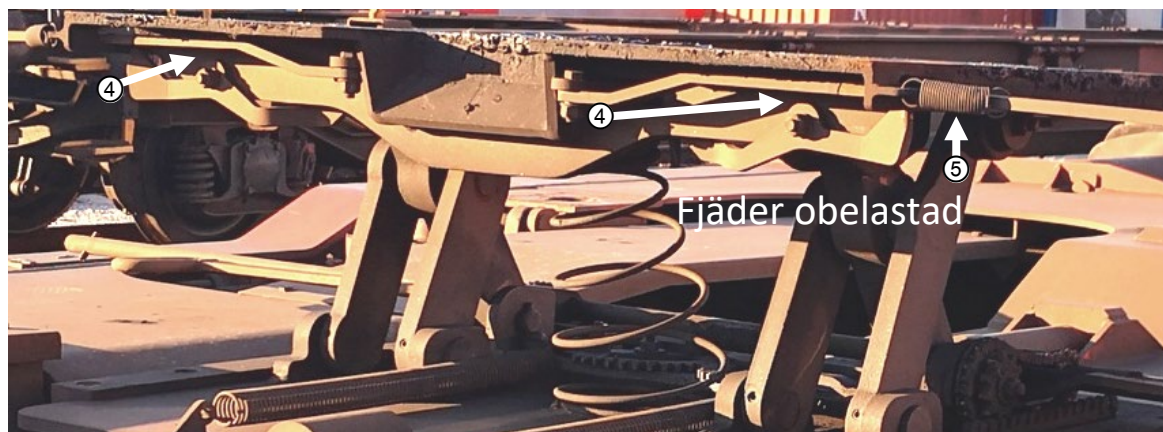

## 2.4 Trailervagn Sdggmrs(s) – TWIN I ”g”

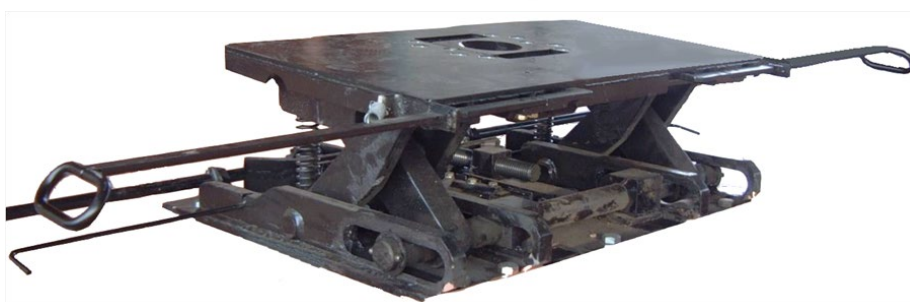

Trailervagn TWIN I är utrustad med kingpinlåda  FW6170

**Kontroll av låsning kingpinlåda för lastad trailer på vagn TWIN I ”g”:**

- ① Låshandtaget sticker rakt ut genom hålet i 90° vinkel och fjädern är obelastad när kingpinlådan låst



- ② När låshandtaget är draget åt sidan och haken/urtaget syns och om det finns en glipa är kingpinlådan öppen.

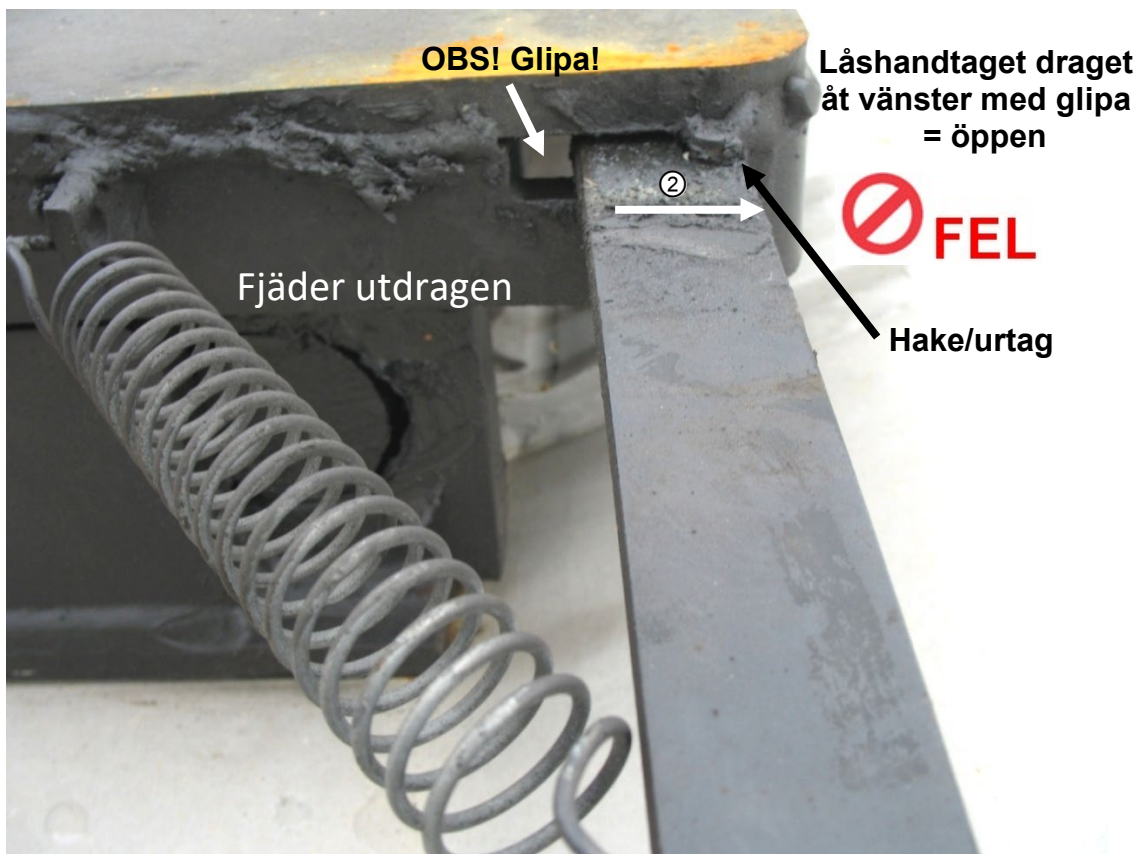



## 2.5 Trailervagn Sdggmrs(s) – TWIN II och III ”g”



Trailervagn TWIN II och III är utrustad med en vagnspecifik kingpinlåda framtagen av AAE med höjdläge 98 cm och 88 cm.



Kontroll av låsning kingpinlåda för lastad trailer på vagn TWIN II och III ”g”:

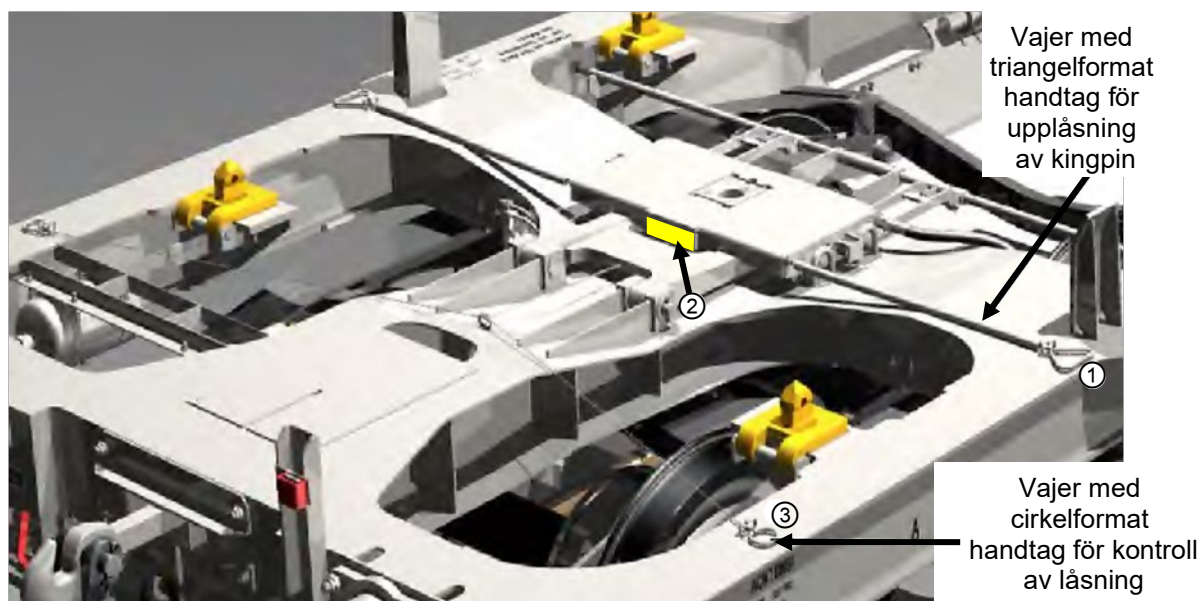

TWIN II och III:s kingpinlåda har inget låshandtag utan en vajer ①, därför kan inget låshandtag trycks in för kontroll av låsning. **OBS!** Detta handtag ska bara användas vid lossning av trailer.

- ② På denna kingpinlåda kontrolleras låsningen visuellt genom en gul indikator.



Indikator sticker inte ut = kingpinlådan är låst



Indikator sticker ut = kingpinlådan är öppen

- Om indikatorn är svår att se t.ex. vid lastning i nedre höjdläget 88 cm,
- ③ finns en vajer med cirkelformat handtag för kontroll av låsning.  
Om handtaget åker tillbaka efter att det dragits ut, fungerar låsnigen korrekt.



Vajer med  
cirkelformat  
handtag för kontroll  
av låsning

③